

ELIX

Sensor de apertura inteligente para puertas batientes automáticas

Guía del usuario para la versión de software SW 0100 y superiores (consulta la etiqueta de identificación del producto)

1. USO PREVISTO

ELIX es un sensor de apertura inteligente para puertas automáticas equipado con avanzada tecnología FMCW. El sensor reconoce el movimiento y adapta su comportamiento al flujo de personas. Abre la puerta cuando detecta su intención de. Gracias al análisis de la dirección y de la velocidad, garantiza un paso fluido y cómodo, optimizando al mismo tiempo cada apertura. De este modo, también evita pérdidas de energía innecesarias.

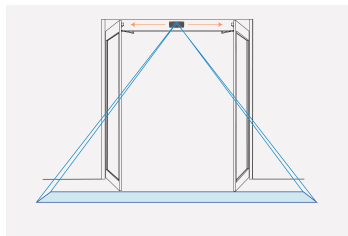

Montaje en puertas batientes – posición de montaje flexible.

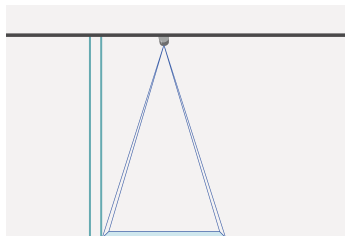

Montaje empotrado en techo delante de una puerta.

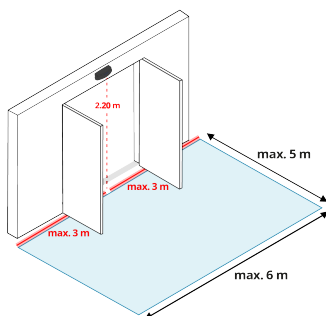

MOVA
INSIDE

- El sensor solo puede ser instalado y configurado por personal formado y cualificado.
- El sensor no debe utilizarse para fines distintos de su uso previsto.
- El instalador debe leer, comprender y seguir las instrucciones indicadas en esta guía de usuario.
- El fabricante del sistema de puerta que incorpora el sensor es responsable de la conformidad del sistema con los reglamentos y las normas de seguridad nacionales e internacionales aplicables.
- Una instalación inadecuada puede provocar un funcionamiento incorrecto del sensor.
- El fabricante del sensor no se hace responsable de lesiones o daños resultantes del uso incorrecto, o de la instalación o ajuste inadecuado del sensor.

2. CONSEJOS

✘	✘	✘
Evita vibraciones, condensación y cambios de temperatura repentinos o extremos.	No cubras el sensor.	Evita mover objetos dentro del campo de detección y piezas metálicas en el entorno cercano al sensor que puedan obstruir el campo de detección.

3. DESCRIPCIÓN

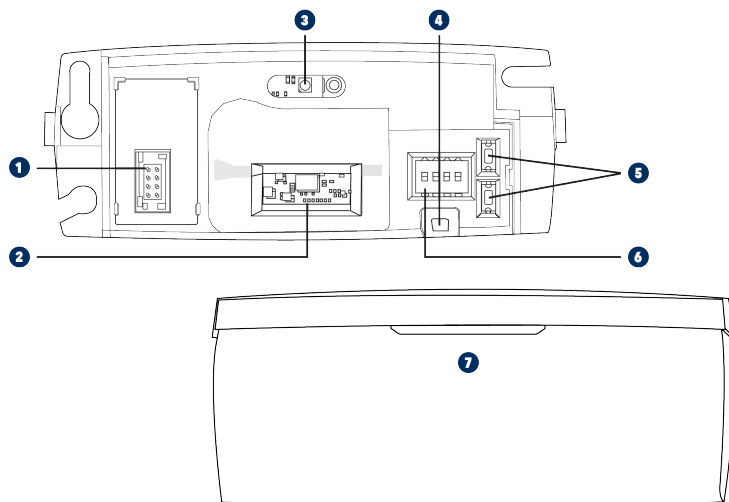

1 Conector principal

2 Antena

3 LED 1

4 LED 2*

5 Pulsadores

6 Interruptor DIP

7 Carcasa

SEÑALES LED

● Apertura

○ Bluetooth®

● LED apagado

● El LED verde parpadea

● El LED rojo parpadea

● El LED parpadea en rojo y verde

● El LED naranja parpadea x veces

* El LED 2 se apaga automáticamente tras 30 minutos. Sirve para ayuda al instalador a visualizar claramente la señalización LED hasta haber colocado la carcasa.

4. MONTAJE EN LA PUERTA

Retira la carcasa

Sujetando el sensor con la mano, retira la carcasa insertando un destornillador en la muesca izquierda o derecha situadas en la parte posterior del sensor. Utiliza el destornillador como palanca para levantar la carcasa.



NOTA

Una vez montado el sensor en la puerta, retira la carcasa insertando un destornillador en la muesca izquierda o derecha del sensor y girándolo para extraerla.

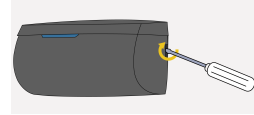
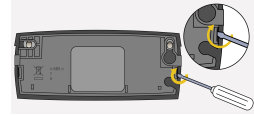

Coloca la plantilla de montaje. Taladra 1 agujero (Ø 5 - 7 mm Ø 1/4") para el cable y pásalo. Taladra 2 agujeros (Ø 3 mm Ø 1/8") para los tornillos.



Enchufa el conector correspondiente o utiliza un adaptador específico para conectar cualquier cable existente.

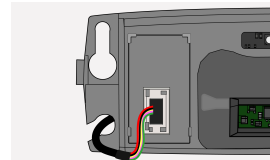

En primer lugar, coloca el cable alineándolo con el orificio de la pared. Para evitar que el cable quede aplastado, pásalo por el espacio situado en la parte posterior del sensor. A continuación, fija firmemente el sensor en su posición.



5. CONEXIÓN DEL SENSOR

RD
BK

Alimentación

YE
VE

SALIDA 1: Apertura

PK
PK

SALIDA 2*

GR
GR

SALIDA 3*

*En la versión actual del ELIX, sólo la salida 1 es funcional y se usa para la apertura de la puerta. Las salidas 2 y 3 no están asignadas y se reservan para funciones adicionales en versiones futuras.

6. INSTALACIÓN MEDIANTE APLICACIÓN

Se recomienda utilizar la aplicación móvil ELIX para la instalación, ya que proporciona acceso a todos los ajustes del sensor y garantiza una configuración más sencilla y completa, incluyendo opciones avanzadas como las dimensiones del campo de detección, la configuración del área de exclusión y toda la gama de niveles de filtro del tráfico paralelo.

Escanea el código QR o abre el siguiente enlace para descargar la aplicación móvil e instalarla.

<https://play.google.com/store/apps/details?id=com.beasensors.elix>

<https://apps.apple.com/app/elix-set/id6745556056>

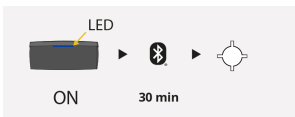

El LED blanco del Bluetooth® parpadea lentamente. Al encender el dispositivo o después de un ciclo de apagado y encendido, el Bluetooth® permanece activado durante 30 minutos después del último uso y a continuación se apaga automáticamente.

Si no, pulsa 1 vez en el botón superior blanco o en el botón inferior negro para reactivar el Bluetooth®.



Abre la aplicación móvil ELIX y conéctala con el sensor. Durante el emparejamiento, el LED de Bluetooth® parpadea rápidamente.

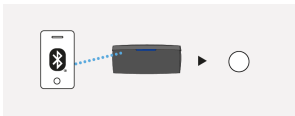

Una vez emparejada, el LED blanco del Bluetooth® se enciende.

La marca denominativa Bluetooth® y sus logotipos son marcas registradas propiedad de Bluetooth SIG, Inc. y cualquier uso de dichas marcas por parte de BEA S.A. se realiza bajo licencia. Las demás marcas y nombres comerciales pertenecen a sus respectivos propietarios.

Inicio

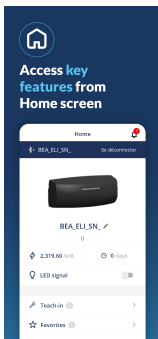

Aprendizaje

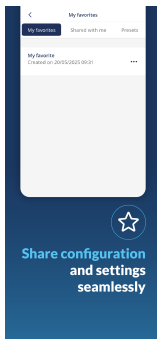

Configuración



Visualizador



Diagnóstico

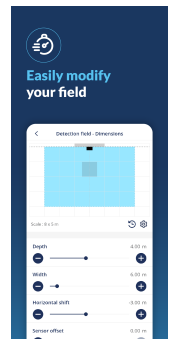



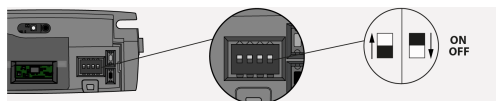

7. INSTALACIÓN A TRAVÉS DE LA INTERFAZ DEL SENSOR

Ten en cuenta que a través de la interfaz del sensor solo están disponibles los ajustes básicos de usuario. Para acceder a todos los parámetros, utiliza la aplicación móvil ELIX (véase página 5).

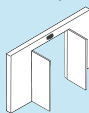
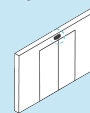
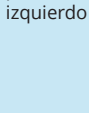
INTERRUPTOR DIP

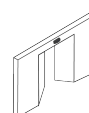
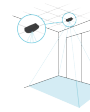

DIP 1	DIP 2	DIP 3	DIP 4
Lado de montaje	Tipo de montaje	Nivel de filtro del tráfico paralelo - izquierda	Nivel de filtro del tráfico paralelo - derecha
ON* LADO DE APERTURA - es decir, el lado donde se encuentran las hojas móviles de la puerta 	ON* ENCIMA DE LA PUERTA - es decir, la antena del sensor está orientada hacia abajo 	ON* MEDIO - se filtra parte del tráfico peatonal paralelo del lado izquierdo 	ON* MEDIO - se filtra parte del tráfico peatonal paralelo del lado derecho 
OFF LADO DE CIERRE - es decir, el lado opuesto a las hojas móviles de la puerta 	OFF MONTAJE EN EL TECHO - es decir, la antena del sensor está orientada hacia adelante en el campo de detección 	OFF ALTO - se filtra la mayor parte del tráfico peatonal paralelo del lado izquierdo 	OFF ALTO - se filtra la mayor parte del tráfico peatonal paralelo del lado derecho 

**Valores de fábrica*

Tras cambiar un interruptor DIP, el LED parpadea en naranja. Una pulsación larga en el botón superior blanco o en el botón superior negro confirma el ajuste.

CONFIGURACIÓN MEDIANTE BOTÓN:

1) Nivel de impulsión de la apertura:



Pulsa 1 vez el botón superior blanco superior para aumentar el nivel de impulsión de la apertura.

Los niveles altos activan la puerta antes con la misma velocidad de aproximación.



Pulsa 1 vez el botón inferior negro inferior para reducir el nivel de impulsión de la apertura.

Con la misma velocidad de aproximación, los niveles bajos activan la puerta más tarde.

2) Restablecer valores predeterminados:

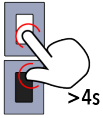

Pulsa de forma prolongada (> 4s) y simultáneamente ambos botones para restablecer los valores de fábrica.

APRENDIZAJE MEDIANTE BOTÓN

1. Aprendizaje del entorno

- Pulsa el botón negro inferior durante 2 segundos para lanzar el proceso de aprendizaje. El LED comenzará a parpadear en rojo y verde.
- Detén el tráfico, retrocede aproximadamente 3 metros, y no te muevas mientras el sensor lanza el aprendizaje y cierra la puerta.
- El LED comienza a parpadear lentamente en verde. Camina hacia el centro del umbral y detente a un metro de la puerta aproximadamente. El LED comienza a parpadear en rojo. Ya puedes moverte.

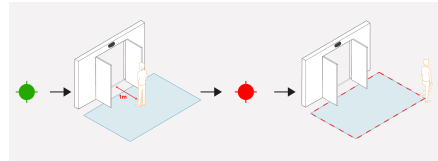
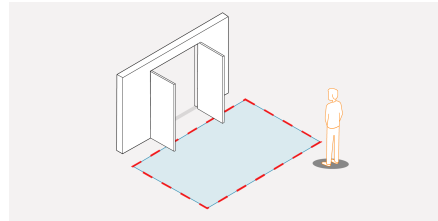
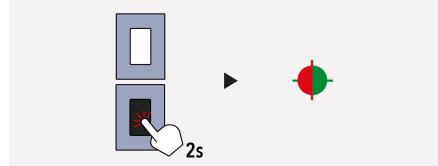





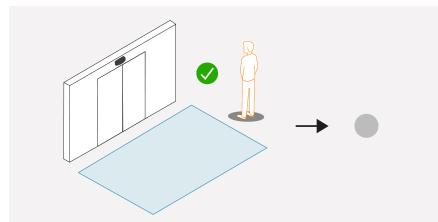
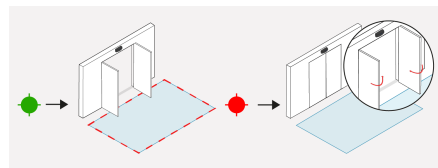



2. Aprendizaje de la puerta

- El LED comienza a parpadear lentamente en verde. No te muevas y asegúrate de que el campo de detección está despejado. El LED comienza a parpadear en rojo. Espera mientras la puerta se abre y se cierra.
- Una vez que la puerta se cierre completamente y el LED se apague, el aprendizaje habrá finalizado.



8. RESOLUCIÓN DE PROBLEMAS

LED	Estado	Explicación / Solución
	La puerta permanece cerrada. El LED está apagado.	<p>El sensor no recibe corriente. Comprueba el cableado y el suministro eléctrico.</p> <p>El valor del ajuste del control de la puerta está en establecido en el valor "cerrada". Cambia el ajuste del control de la puerta a "Auto" a través de la aplicación móvil > Configuración > Configuración avanzada.</p>
	La puerta no reacciona como se esperaba. El LED azul se ilumina cuando la puerta está cerrada.	<p>Configuración incorrecta de la salida del sensor. Cambia el ajuste de salida de cada sensor conectado al operador de la puerta a través de la aplicación móvil > Configuración > Configuración avanzada.</p>
	La puerta se abre y se cierra constantemente. El LED azul se ilumina de forma continua.	<p>El movimiento de la puerta o las vibraciones causadas por este perturban el sensor.</p> <ol style="list-style-type: none"> 1. Asegúrate de que el sensor esté fijado correctamente. 2. Lanza un nuevo proceso de aprendizaje. Si está montado en el lado de cierre y utilizas la aplicación móvil, selecciona el lado de apertura durante el aprendizaje. 3. Comprueba en el visualizador de la aplicación móvil en qué punto se ha creado una detección falsa. Crea una zona de exclusión si es necesario o ajusta las dimensiones del campo de detección.
	La puerta se abre sin razón aparente. El LED azul se ilumina.	<p>En esclusa, el sensor detecta el movimiento de la puerta opuesta. Ajusta las dimensiones del campo de detección a través de la aplicación móvil.</p>
	El LED naranja está encendido permanentemente.	<p>El sensor tiene un problema de memoria. Sustituye el sensor.</p>
	El LED naranja parpadea 1 vez.	<p>El sensor indica un fallo interno. Corta y restablece el suministro eléctrico. Si el LED vuelve a parpadear, sustituye el sensor.</p>
	El LED naranja parpadea 2 veces.	<p>Suministro eléctrico insuficiente.</p> <ol style="list-style-type: none"> 1. Comprueba el suministro eléctrico. 2. Reduce la longitud del cable o cámbialo. <p>La temperatura interna es demasiado alta. Protege el sensor de fuentes de calor (sol, aire caliente, etc.).</p>
	La puerta no reacciona como se esperaba. El LED naranja parpadea 3 veces.	<p>Error de comunicación interna. Corta y restablece el suministro eléctrico. Si el LED vuelve a parpadear, sustituye el sensor.</p>
	El LED naranja parpadea 5 veces.	<p>Error de aprendizaje. Lanza un nuevo proceso de aprendizaje a través de la aplicación móvil o del botón (véase página 7).</p>

9. ESPECIFICACIONES TÉCNICAS

Tecnología	FMCW, Mowa inside (microondas)
Frecuencia del transmisor	60 GHz
Potencia irradiada del transmisor	< 20 dBm EIRP
Densidad de potencia del transmisor	< 5 mW/cm ²
Modo de detección	Movimiento
Rango de detección máx.	6m x 5m El rango de detección efectivo depende de la altura y posición de montaje del sensor.
Tensión de alimentación	12V a 24V CA +/- 10% (50 - 60 Hz) ; 12V a 24V CC +30% / -10%
Consumo máximo de energía	< 1 W
Salida:	Relé de estado sólido (sin polaridad)
Tensión de conmutación máx.	30V CA / 42V CC
Corriente de conmutación máx.	100mA (resistiva)
Altura de montaje	De 1,8 m a 4 m
Grado de protección	IP54 (IEC/EN 60529)
Rango de temperatura	De -20 °C a + 55 °C
Dimensiones	120 mm (L) × 50 mm (Al) × 50 mm (An)
Material	ABS/ASA/PC - Negro - Aluminio - Blanco
Peso	120 g
Longitud del cable	2,5m
Bluetooth®	Ancho de banda operativo: 2402 MHz - 2480 MHz Potencia máxima transmitida: 12 dBm

10. CONFORMIDAD

BEA declara que este producto cumple con la legislación europea, 2014/53/UE (RED) y 2011/65/UE (RoHS).	CE
La declaración de conformidad completa está disponible en nuestro sitio web.	
Este producto debe eliminarse de forma separada de los residuos municipales sin clasificar.	



WWW.BEASENSORS.COM

BEA SA | LIEGE Science Park | ALLÉE DES NOISETIERS 5 - 4031 ANGLEUR [BELGIUM] | T +32 4 361 65 65
| F +32 4 361 28 58 | info-eu@beasensors.com | WWW.BEASENSORS.COM

A **Halma** company

Fabricado por: BEA SA - LIEGE Science Park - Allée des Noisetiers 5 - 4031 Angleur - Bélgica - T +32 4 3616565 - F +32 4 3612858 - info-eu@beasensors.com - www.beasensors.com

CONSERVESE PARA USO FUTURO - DISEÑADO PARA IMPRESIÓN A COLOR

©BEA Sensors | Traducción de las instrucciones originales | 47.1027.01 | 03.26