

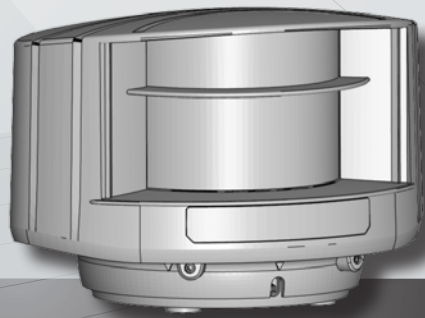

DE



LZR[®] - U901

LASER-MESSGERÄT

LASER-MESSGERÄT

Andere Anwendungen des Geräts entsprechen nicht dem zugelassenen Zweck und können nicht vom Hersteller garantiert werden. Der Hersteller kann die Verantwortung für mangelhafte Installationen oder Einstellungen des Sensors nicht übernehmen.

BESCHREIBUNG

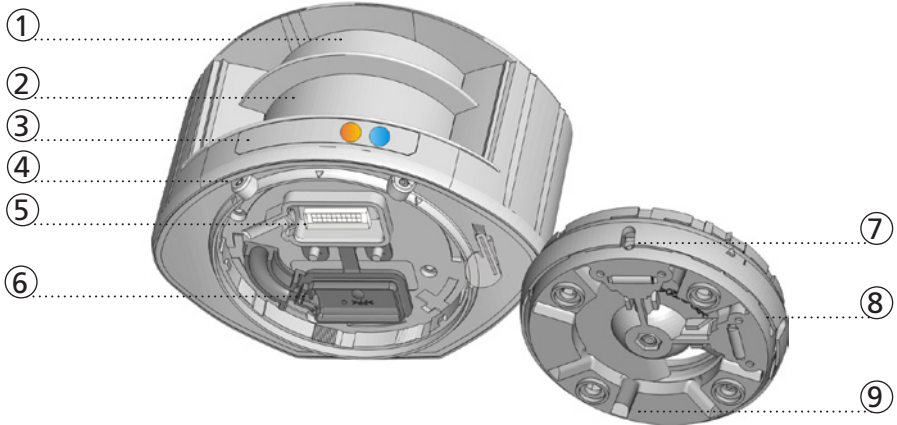



- | | |
|------------------------------|----------------------------------|
| 1. Lasereinheit-Sender | 6. Schutzabdeckung |
| 2. Lasereinheit-Empfänger | 7. Neigungswinkeleinstellung (2) |
| 3. LED-Signal (2) | 8. Justierbarer Montagesockel |
| 4. Positionsverriegelung (2) | 9. Kabelführung (4) |
| 5. Anschlussstecker | |



LED-SIGNAL



Fehleranzeige

- | | |
|--|-------------|
|  | Fehler |
|  | kein Fehler |

Betriebsanzeige

- | | |
|---|---------------------------|
|  | Spannungsversorgung |
|  | keine Spannungsversorgung |

SICHERHEIT

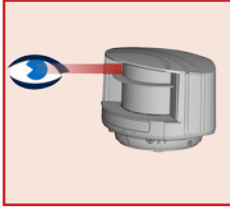

Nicht in die Lasereinheit schauen.

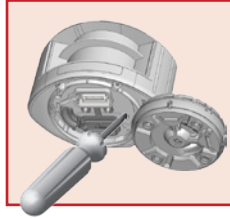

Jeglicher Reparaturversuch durch unbefugtes Personal annulliert die werksseitige Garantie.



Montage und Inbetriebnahme des Sensors nur durch geschultes Fachpersonal.



ACHTUNG!

Die Verwendung von Bedienelementen, Einstellungen oder die Ausführung von Vorgängen, die von den hier beschriebenen abweichen, können zu gefährlicher Strahlungsexposition führen.

INSTALLATION UND WARTUNG

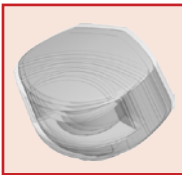

Extreme Vibrationen vermeiden.

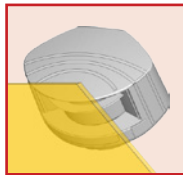

Die Sichtfenster nicht abdecken.

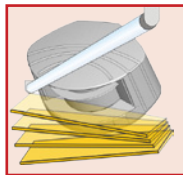

Bewegliche Objekte und Lichtquellen im Erfassungsbereich vermeiden.

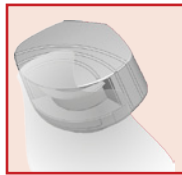

Rauch, Nebel und Staubwolken im Erfassungsfeld vermeiden.

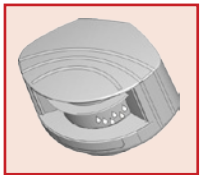

Kondensation vermeiden.

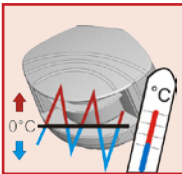

Plötzliche oder extreme Temperaturschwankungen vermeiden.



Direktes Bestrahlen mit Hochdruckreiniger ist zu vermeiden.



Keine aggressiven Reinigungsmittel oder Chemikalien einsetzen.

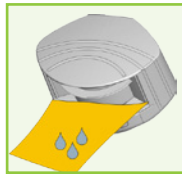

Die Frontfenster regelmäßig mit einem sauberen und feuchten Tuch abwischen.

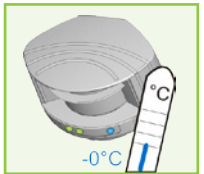

In Umgebungen, in denen die Temperatur unter 0°C fallen kann, sollte der Sensor ununterbrochen eingeschaltet sein.

1 MONTAGE

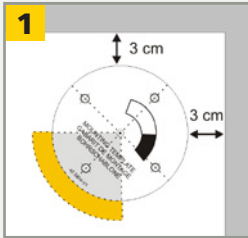

Die Bohrschablone benutzen um den Sensor korrekt zu positionieren. Das graue Dreieck kennzeichnet das Erfassungsfeld.

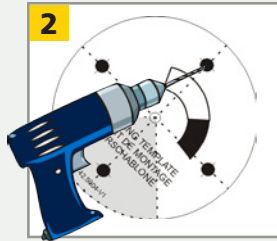

Die auf der Bohrschablone vorgezeichneten Löcher bohren. Wenn nötig, ein Loch für das Kabel bohren.



Das Kabel ca. 10 cm durch die Durchführung ziehen. Wenn kein Loch möglich ist, die seitlichen Kabelführungen auf der Rückseite des Sockels benutzen.



Den Montagesockel positionieren und die 4 Schrauben gut festdrehen um Vibrationen zu vermeiden.



Den Stecker anschliessen und das Kabel in den Schlitz drücken.

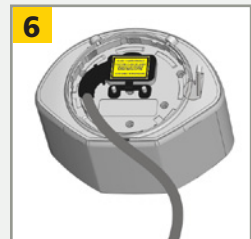

Die Schutzkappe schließen und gut befestigen.

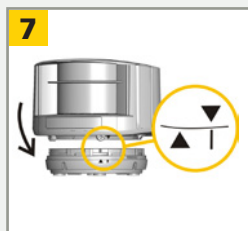

Das Gehäuse auf den Montagesockel positionieren.

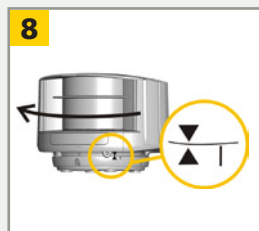

Den Sensor drehen bis die zwei Dreiecke sich gegenüberstehen.

2 ANSCHLUSS

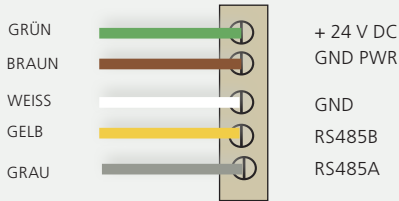

3 POSITIONIERUNG



Positionieren Sie die **seitliche Lage** des Erfassungsfeldes.

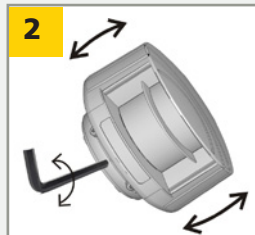

Passen Sie den **Neigungswinkel** des Erfassungsfeldes mit einem Innensechskantschlüssel an.

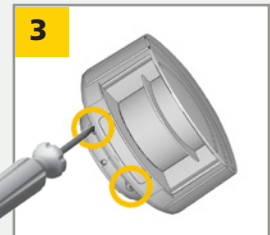



Die **Position** des Montagesockels **verriegeln**, um Störungen bei externen Vibrationen zu vermeiden.

TECHNISCHE DATEN

Technologie:	Laser Scanner, Lichtlaufzeitmessung
Messreichweite:	Max. 50 m 10 m @ 2% Remissionsfaktor, 30 m @ 10% Remissionsfaktor
Anzahl Ebenen:	4
Anzahl Punkte/Ebene:	274
Winkelauflösung:	0,3516 °
Winkelabdeckung:	96,3281 °
Umdrehungsgeschwindigkeit:	900 Umdrehungen/Min.
Remissionsfaktor:	> 2 %
Lasercharakteristiken des Senders:	Wellenlänge 905 nm; max. Ausgangs-Pulsleistung 75 W (Klasse 1)
Stromversorgung:	10-35 V DC auf Sensorseite
Leistungsaufnahme:	< 5 W
Einschalt-Spitzenstrom:	1,8 A (max. 80 ms @ 35 V)
Serielle Kommunikation:	Siehe Application Note LZR®-90X Protocol (auf unserer Webseite verfügbar)
Typ	Asynchron
Schnittstelle	RS 485
Übertragungsmodus	Halbduplex
Übertragungsgeschwindigkeit	460800 bit/s
Topologie	Punkt-zu-Punkt
Kodierung	1 Startbit, 1Stoppbit, kein Paritätsbit
Dateityp	8 Bit
LED-Signal:	1 blaue LED: Betriebszustand; 1 orange LED: Fehleranzeige
Abmessungen:	125 mm (L) x 93 mm (B) x 70 mm (Montagesockel + 14 mm)
Gehäusematerial:	PC/ASA
Farbe:	Schwarz
Einrastposition auf Montagesockel:	-45 °, 0 °, 45 °
Drehbereich auf Montagesockel:	-5 ° to +5 ° (verriegelbar)
Neigungswinkel auf Montagesockel:	-3 ° to +3 °
Schutzklasse:	IP65
Temperaturbereich:	-30°C bis +60°C in Betrieb; -10°C bis +60°C außer Betrieb
Feuchtigkeit:	0-95% nicht kondensierend
Vibrationen:	Auf 2 G begrenzt (in Betrieb)
Verschmutzung der Sichtfenster:	Max. 30%; homogen
Geschätzte Lebensdauer:	8 Jahre
Normkonformität:	2006/95/EC: LVD; 2002/95/EC: RoHS; 2004/108/EC: EMC EN 50155:2007; EN 60529:2001; IEC 60825-1:2007 Laser Class 1; EN 60950-1:2005 EN 61000-6-2:2005 EMC - Industrial level EN 61000-6-3:2006 EMC - Commercial level

Änderungen vorbehalten.
Alle Werte gemessen unter bestimmten Bedingungen.

STÖRUNGSBEHEBUNG

	Keine blaue LED.	Keine Spannungsversorgung.	1 Die Kabel und Stecker überprüfen.
		Die Polarität der Stromversorgung ist vertauscht.	1 Die Polarität der Stromversorgung überprüfen.
	Orange LED leuchtet.	Die Spannungsversorgung ist außerhalb der Grenzwerte.	1 Die Spannungsversorgung überprüfen.
		Der Sensor überschreitet seine Temperaturgrenze.	1 Die Aussentemperatur am Sensor überprüfen. Eventuell den Sensor vor Sonneneinstrahlung schützen (Haube).
		Interner Fehler	1 Einige Sekunden warten. Sollte die LED weiterhin leuchten, Sensor ausschalten. Leuchtet beim Einschalten die orange LED erneut auf, den Sensor ersetzen.

NOTIZEN



A DIVISION OF BEA SA | LIEGE SCIENCE PARK | ALLÉE DES NOISETIERS 5 - 4031 ANGLEUR [BELGIUM]
T +32 4 361 65 89 | F +32 4 361 28 58 | INFO@SENSORIO.BE | WWW.SENSORIO.BE



Hiermit erklärt BEA, dass sich der LZR®-U901 in Übereinstimmung mit den grundlegenden Anforderungen und den übrigen einschlägigen Bestimmungen der Richtlinien 2006/95/EG, 2002/95/EG und 2004/108/EG befindet.

Angleur, Oktober 2011

Jean-Pierre Valkenberg, Bevollmächtigter

Die vollständige Konformitätserklärung kann auf unserer Webseite heruntergeladen werden: www.sensorio.be



EU-Länder: Gemäß der Richtlinie 2002/96/EG über Elektro- und Elektronik-Altgeräte (WEEE)