

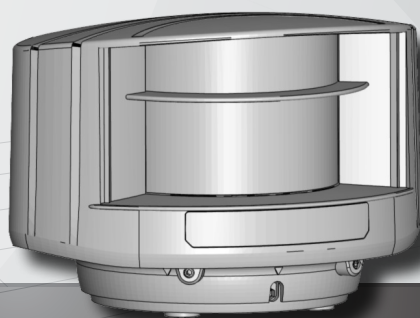

FR



## LZR<sup>®</sup> - RS300

DÉTÉCTEUR DE SÉCURITÉ  
POUR LES PORTES FERROVIAIRES EXTÉRIEURES

Manuel d'utilisation pour produits à partir de la version 0700



## DÉTECTEUR DE SÉCURITÉ POUR LES PORTES FERROVIAIRES EXTÉRIEURES

Toute autre utilisation de l'appareil est en dehors du but autorisé et ne peut pas être garantie par le fabricant. Le fabricant ne peut être tenu pour responsable de l'installation incorrecte ou des réglages inappropriés du détecteur.

### DESCRIPTION

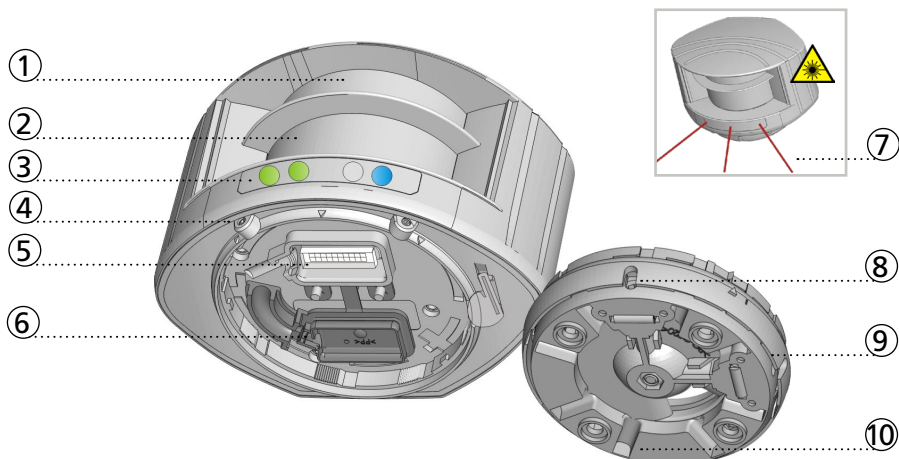

- |                                |   |
|--------------------------------|---|
| 1. émission du balayage laser  | 6. couvercle de protection              |
| 2. réception du balayage laser | 7. faisceaux laser visibles (3)         |
| 3. signaux LED (4)             | 8. réglage de l'angle d'inclinaison (2) |
| 4. verrou de position (2)      | 9. support de montage                   |
| 5. connecteur principal        | 10. conduit pour câble (4)              |

### SIGNAUX LED

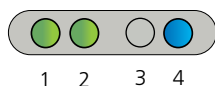

1. LED de détection: relais 1 - non utilisé
2. LED de détection: relais 2 - champ de sécurisation
3. LED d'erreur
4. LED d'alimentation



LED clignote rapidement



LED clignote



LED clignote lentement



LED éteinte

#### LEDS DE DÉTECTION

- détection
- pas de détection

#### LED D'ERREUR

- erreur
- pas d'erreur

#### LED D'ALIMENTATION

- sous tension
- hors tension

#### CONSEIL!

Les LEDs peuvent être éteintes par télécommande :



### SYMBOLES



Attention !  
Exposition aux radiations laser



Séquence de télécommande



Réglages par télécommande



Valeur d'usine

## SÉCURITÉ

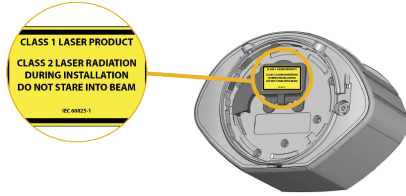

L'appareil émet des radiations laser (IR) invisibles et visibles.

Laser IR (CLASSE 1): longueur d'onde de 905 nm  
puissance de sortie 0.10mW  
Laser rouge (CLASSE 2): longueur d'onde de 635 nm  
puissance de sortie 0.95mW

Les faisceaux laser visibles sont inactifs pendant le fonctionnement normal. Ne regardez pas fixement vers les faisceaux laser visibles. L'installateur peut les activer en cas de besoin.



### ATTENTION!

L'utilisation d'autres contrôles, réglages ou procédures que ceux qui sont spécifiés ici peut avoir pour conséquence une exposition à des rayons nocifs.

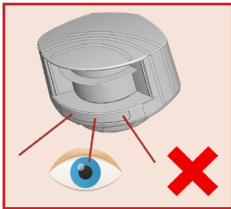

Ne regardez pas fixement vers les faisceaux laser visibles.

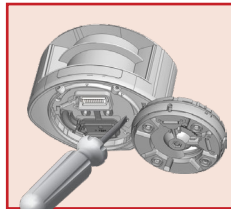

La garantie est nulle lorsque la réparation est effectuée sur le produit par du personnel non autorisé.



Le montage et la mise en service du détecteur doivent être effectués uniquement par un spécialiste formé.



Testez le bon fonctionnement de l'installation avant de quitter les lieux.

## INSTALLATION ET MAINTENANCE

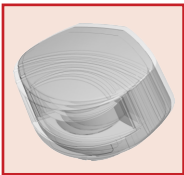

Évitez les vibrations extrêmes.

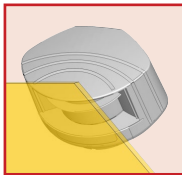

Ne couvrez pas la face-avant.

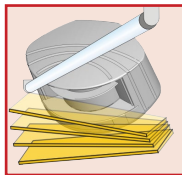

Évitez tout objet mobile et toute source de lumière dans le champ de détection.

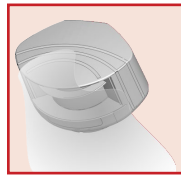

Évitez d'exposer le détecteur à la fumée et au brouillard.

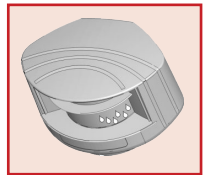

Évitez toute condensation.

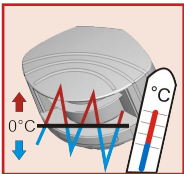

Évitez d'exposer le détecteur à des modifications de température extrêmes et soudaines.



Évitez de le soumettre directement au nettoyage haute pression.



N'utilisez pas de détergent agressif ou abrasif pour nettoyer les fenêtres faciales.

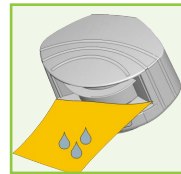

Nettoyez régulièrement la face-avant avec un chiffon propre et humide.

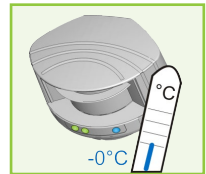

Laissez le laser alimenté en permanence en cas d'utilisation dans des environnements où la température peut descendre en dessous de 0°C.

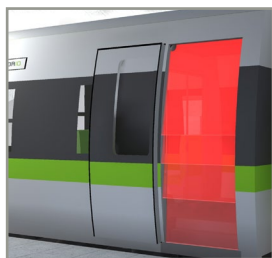

PORTES CINTRÉS - 4 PLANS



PORTES PLATES - 1 PLAN

## ÉTAPES D'INSTALLATION

### 1 MONTAGE

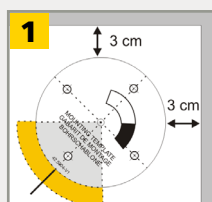

Utilisez le gabarit de montage pour positionner correctement le détecteur. La zone grise représente l'orientation de la zone de détection.

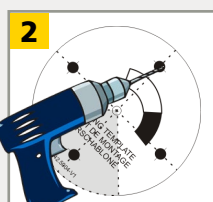

Forez 4 trous comme indiqué sur le gabarit de montage. Forez 1 trou pour le câble si possible.

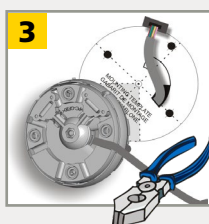

Passez le câble de min. 8 à 10 cm à travers l'ouverture. S'il n'y a pas de trou pour passer le câble, utilisez les conduits pour câble à l'arrière du support.

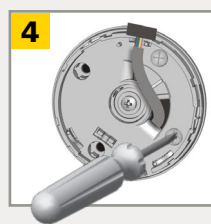

Installez le support de montage et fixez fermement les 4 vis pour éviter toute vibration.



Ouvrez le couvercle de protection, branchez le connecteur et insérez le câble dans la fente.

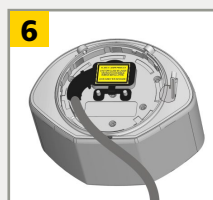

Fermez le couvercle de protection et fixez-le fermement.

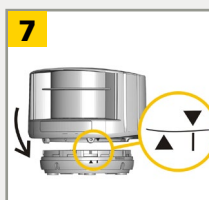

Placez le boîtier sur le support de montage.

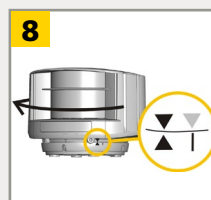

Tournez le détecteur jusqu'à ce que les deux triangles soient face à face.

## 2 CÂBLAGE

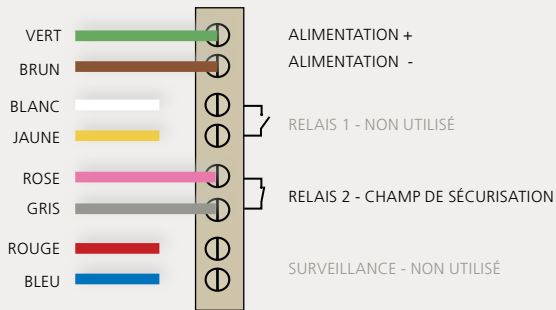

## 3 POSITIONNEMENT



Déverrouillez le détecteur et activez les faisceaux laser visibles.

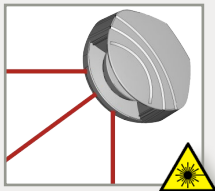

Les faisceaux visibles indiquent approximativement la position du rideau A et limitent l'angle du champ de détection.

Les faisceaux resteront actifs pendant 15 minutes ou peuvent être éteints comme ils ont été allumés.

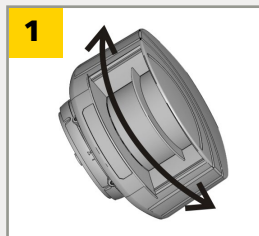

1 Ajustez la position latérale du champ de détection.

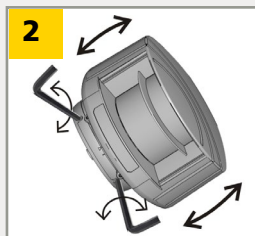

2 Ajustez l'angle d'inclinaison du détecteur avec une clé Allen.

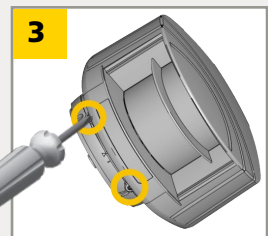

3 Verrouillez la position du support de montage pour éviter un mauvais fonctionnement causé par des vibrations extrêmes.

## 4 CÔTÉ DE MONTAGE

Sélectionnez le côté de montage.

Le détecteur apprend son environnement et définit automatiquement son champ de détection. Les deux LEDs rouges clignotent lentement et les 3 faisceaux laser s'allument automatiquement pendant 30 secondes.

Restez en dehors du champ afin d'éviter toute perturbation.



1

2

3

4

5

gauche

droite

gauche

droite

centre

AVEC ARRIÈRE-PLAN

SANS ARRIÈRE-PLAN

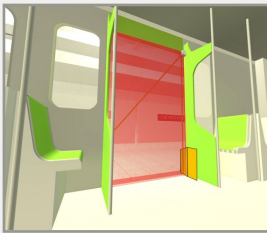

Le détecteur mémorise la référence au sol et signale une erreur dans le cas où il change de position.

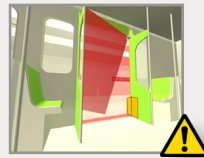

Aucune référence est mémorisée, donc pas de signal.

**IMPORTANT:** Testez le bon fonctionnement de l'installation avant de quitter les lieux.

## APPRENTISSAGE

Lancez un apprentissage

- après avoir changé la position du détecteur
- quand on ajoute un objet ou qu'on modifie la position de ce dernier dans la zone de détection.

Pendant l'apprentissage, le détecteur apprend son environnement et adapte la forme du champ de détection à celui-ci. Les objets se trouvant dans le champ de détection seront découpés.

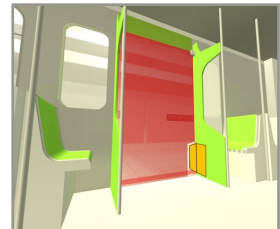

Restez en dehors du champ afin d'éviter toute perturbation.



3 s



max. 30 s



Attendez la fin de l'apprentissage ou verrouillez par télécommande.

## RÉGLAGES PAR TÉLÉCOMMANDE (OPTIONNELS)

LARGEUR DE CHAMP

0 5 - 5 0 0 0  
 0,5 m 5 m pas de champ

HAUTEUR DE CHAMP

0 5 - 5 0  
 0,5 m 5 m

NOMBRE DE RIDEAUX ACTIFS

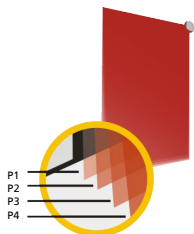

X X X X  
 Plans P1 P2 P3 P4

- 0 le plan est inactif
- 2 le plan est actif

0 0 2 2  
 P1 + P2 sont inactifs.  
 P3 + P4 sont actifs.

2 0 0 0  
 Uniquement P1 est actif.

Les distances entre les rideaux dépendent de la hauteur et du côté de montage. Lorsque le détecteur est installé à gauche, la distance entre le premier et le dernier rideau est à peu près de 10 cm pour chaque mètre de hauteur de montage.

**Exemple:** à 5 m la distance est de 50 cm.

ZONE NON COUVERTE

F2 0 1 2 3 4  
5 10 15 20 25 cm

FILTRE D'IMMUNITÉ



1 2 3 4 5 6 7 8  
 intérieur extérieur extérieur extérieur intérieur extérieur extérieur extérieur  
                   bas            med            haut            bas            med            haut  
 Immunité contre pluie, neige, brouillard      Sensibilité (meilleure détection d'objets noirs ...)

TAILLE D'OBJET MIN.

valeurs approximatives

0 1 2 3 4  
 off 5 10 15 20 cm

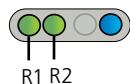
CONFIGURATION DE SORTIE



1 2 3 4  
 R1 permanent A - NO P - NC P - NC A - NO  
 R2 P - NC A - NO P - NC A - NO  
 A = actif  
 P = passif

RETARDEMENT DU TEMPS DE DÉTECTION

valeurs approximatives

0 1 2 3 4 5 6 7 8 9  
off 100 200 300 400 500 600 700 800 900 ms

Les sorties sont activées si la durée de détection ≥ le temps sélectionné.



## COMMENT UTILISER LA TÉLÉCOMMANDE



Après déverrouillage, la LED rouge clignote et le détecteur est accessible.



Si la LED rouge clignote rapidement après le déverrouillage du détecteur, entrez un code d'accès.



A la fin d'une session, verrouillez le détecteur.

## RÉGLER UN OU PLUSIEURS PARAMÈTRES

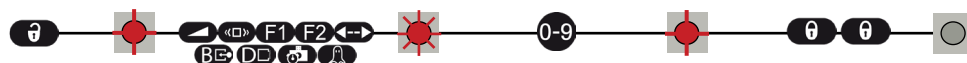

## VÉRIFIER UNE VALEUR

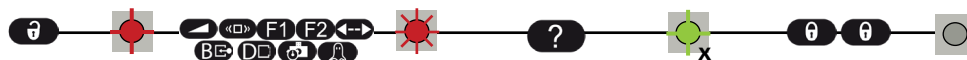

largeur du champ: 4.2 m  
 la largeur du champ est déterminée par l'apprentissage

## RÉTABLIR LES VALEURS USINE

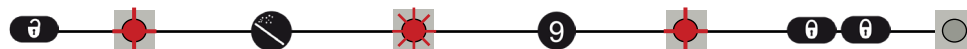

## SAUVEGARDER UN CODE D'ACCÈS

Le code d'accès est recommandé pour les détecteurs installés à proximité les uns des autres.



## SUPPRIMER UN CODE D'ACCÈS

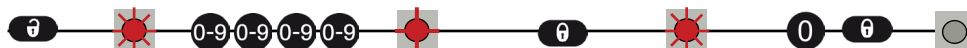









Entrez le code existant

Le détecteur bloque l'accès à la session par télécommande 30 minutes après la dernière utilisation. Coupez l'alimentation et restaurez-la. La session reste accessible à nouveau durant 30 minutes.



X = LE NOMBRE DE CLIGNOTEMENTS INDIQUANT LA VALEUR DU PARAMÈTRE.

## FONCTIONNEMENTS INCORRECTS

|  |  |  |  |
|--|--|--|--|
|    | Pas de LED bleue.  | Il n'y a pas d'alimentation.   | <b>1</b> Vérifiez le câble et la connexion.  |
|  |  | La polarité de l'alimentation est inversée.  | <b>1</b> Vérifiez la polarité de l'alimentation.   |
|    | La LED de la zone de détection reste verte.                  | Le champ de détection est trop petit ou il est désactivé.                                      | <b>1</b> Vérifiez la taille des champs de détection.<br><b>2</b> Lancez un apprentissage.  |
|  |  | La taille de l'objet est trop petite.  | <b>1</b> Diminuez la taille d'objet min.   |
|    | La LED de la zone de détection reste rouge.                  | Quelqu'un ou quelque chose se trouve dans le champ.  | <b>1</b> Sortez de la zone et enlevez tout objet qui s'y trouve.   |
|  |  | Le champ touche le sol, le mur ou la porte, ce qui déclenche une détection.                    | <b>1</b> Activez les 3 faisceaux visibles et assurez-vous que la position du détecteur est correcte. Si non, ajustez les vis hexagonales.<br><b>2</b> Vérifiez la taille du champ.<br><b>3</b> Lancez un apprentissage.              |
| <br> | La LED orange clignote et les LEDS de détection sont rouges. | Le détecteur ne trouve pas d'arrière-plan.   | <b>1</b> Vérifiez la position du détecteur.<br><b>2</b> Vérifiez le paramètre côté de montage. S'il n'y a pas d'arrière-plan, choisissez une valeur de 3 à 5 pour le paramètre côté de montage.<br><b>3</b> Lancez un apprentissage. |
|  |  | Le détecteur est masqué.   | <b>1</b> Vérifiez et nettoyez la face-avant.   |
|    | La LED orange est allumée.                                   | Le courant d'alimentation dépasse les limites acceptables.                                     | <b>1</b> Vérifiez l'alimentation.  |
|  |  | Le détecteur dépasse les limites de température conseillées.                                   | <b>1</b> Vérifiez la température extérieure sur le lieu d'installation du détecteur. Protégez le détecteur de l'ensoleillement.  |
|  |  | Erreur interne.  | <b>1</b> Attendez quelques secondes. Si la LED reste allumée, restaurez l'alimentation. Si la LED s'allume à nouveau, remplacez le détecteur.  |
|    | Le détecteur ne répond pas à la télécommande.                | Le détecteur bloque l'accès à la session par télécommande 30 minutes après chaque utilisation. | <b>1</b> Coupez l'alimentation et restaurez-la. La session par télécommande est à nouveau accessible durant 30 min.  |
|  |  | Les piles de la télécommande ne sont pas installées correctement ou sont faibles.              | <b>1</b> Vérifiez l'état des piles et remplacez-les si nécessaire.   |
|  |  | La télécommande n'est pas orientée correctement.   | <b>1</b> Pointez la télécommande en direction du détecteur de façon inclinée.  |
|  |  | Un objet réfléchissant se trouve à proximité du détecteur.                                     | <b>1</b> Évitez tout matériau réfléchissant à proximité du détecteur.  |
|    | Le détecteur ne se déverrouille pas.                         | Vous devez entrer un code ou le code entré est erroné.   | <b>1</b> Contactez SENSORIO.   |

## SPÉCIFICATIONS TECHNIQUES

|  |  |
|--|--|
| Technologie:                             | laser scanner, mesure du temps de vol  |
| Mode de détection:                       | mouvement et présence  |
| Distance de détection:                   | 5 m x 5 m @ facteur de réflexion 2%  |
| Facteur de réflexion :                   | > 2 %  |
| Résolution angulaire:                    | 0,3516 °   |
| Taille min. d'objet détectée (typ.):     | 2,1 cm @ 3 m ; 3,5 cm @ 5 m ; 7 cm @ 10 m (par rapport à la distance de l'objet)   |
| Caractéristiques d'émission              |  |
| Laser infrarouge (CLASS 1):              | longueur d'onde 905 nm; puissance de sortie 0.10 mW  |
| Laser visible (CLASS 2):                 | longueur d'onde 635 nm; puissance de sortie 0.95 mW  |
| Alimentation:                            | 10-35 V DC coté détecteur  |
| Consommation:                            | < 5 W  |
| Appel de courant à la mise sous tension: | 1,8 A (max. 80 ms @ 35 V)  |
| Longueur de câble:                       | 2 m  |
| Temps de réponse:                        | typ 20 ms; max. 80 ms  |
| Sortie                                   |  |
| Tension de commutation max.:             | 35 V DC / 24 V AC  |
| Courant max. commutable:                 | 80 mA (résistif)   |
| Temps de commutation du contact:         | t <sub>ON</sub> =5 ms; t <sub>OFF</sub> =5 ms  |
| Résistance interne de la sortie:         | typ 30 Ω   |
| Tension résiduelle:                      | < 0,7 V @ 20 mA  |
| Courant de fuite:                        | < 10 µA  |
| Entrée                                   |  |
| Tension de contact max.:                 | 30 V DC (protection contre les surtensions)  |
| Seuil de tension:                        | Log. H: >8 V DC; Log. L: <3 V DC   |
| Temps de réponse de l'entrée de test:    | < 5 ms   |
| Indicateurs LED:                         |  |
|  | 1 LED bleue: statut "sous tension"   |
|  | 1 LED orange : statut "erreur"   |
|  | 2 LEDs bicolores: état de la détection/sortie (verte : pas de détection; rouge: détection)   |
| Dimensions:                              | 125 mm (P) x 93 mm (L) x 70 mm (H) (support de montage: + 14 mm)   |
| Poids:                                   | 310 g (support de montage: + 60 g)   |
| Matériaux:                               | PC/ASA   |
| Couleur:                                 | noir   |
| Angles de montage du support:            | -45 °, 0 °, 45 °   |
| Angles de rotation du support:           | -5 ° à +5 ° (verrouillable)  |
| Angles d'ajustement du support:          | -3 ° à +3 °  |
| Degré de protection:                     | IP65   |
| Gamme de température:                    | -30 °C à +60 °C sous tension; -10 °C à +60 °C hors tension   |
| Humidité:                                | 0-95 % non-condensant  |
| Vibrations:                              | < 2 G  |
| Pollution sur les fenêtres faciales:     | max. 30 %; homogène  |
| Durée de vie estimée:                    | 8 ans  |
| Conformité:                              | 2014/35/EU: LVD; 2011/65/EU: RoHS 2; 2014/30/EU: EMC;<br>EN 50155; EN 60529; IEC 60825-1; EN 60950-1;<br>EN 61000-6-2; EN 61000-6-3;<br>IEC 61496-1; EN 61496-3 ESPE Type 2;<br>EN 62061 SIL 2 |

Les spécifications techniques sont susceptibles de changer sans préavis.  
Toutes les valeurs sont mesurées dans des conditions spécifiques.

\* L'équipement doit être alimenté par une source d'alimentation limitée approuvée SELV de classe II.  
Pour cette exigence une double isolation est nécessaire entre les tensions primaires et l'alimentation de l'équipement.



Par la présente, BEA déclare que le LZR®-RS300 est conforme aux exigences essentielles et aux autres dispositions pertinentes des directives 2014/35/EU, 2011/65/EU et 2014/30/EU. La déclaration de conformité complète est disponible sur notre site internet



Ce produit doit être éliminé séparément des ordures ménagères

